

EZ ELECTRIC POWER STEERING

INSTALLATIEHANDLEIDING

JAGUAR E-TYPE SERIE I (1961-1968)

JAGUAR E-TYPE SERIES II (1969-1971)

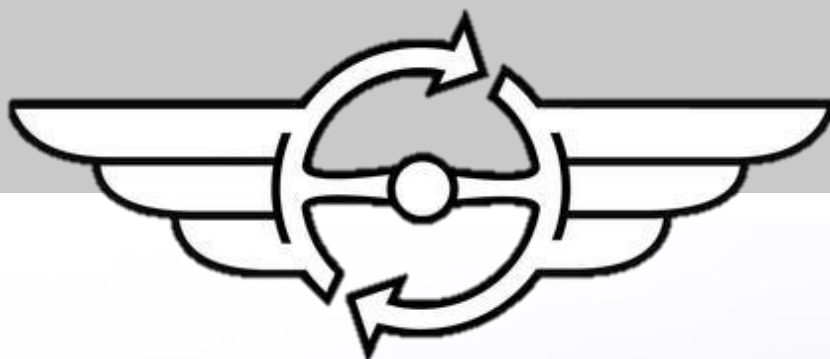

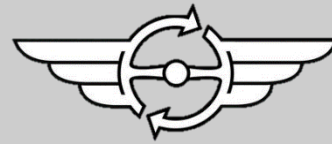

INHOUD

1. HET PRODUCT _____	3
2. OVERZICHT VAN DE KIT _____	4
3. INSTALLATION _____	5

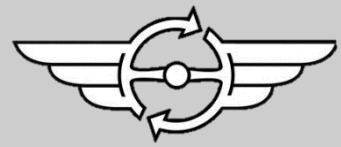

HET PRODUCT

Hartelijk dank dat u voor een EZ ELECTRIC POWER STEERING-product hebt gekozen vanwege de kwaliteit, de prestaties, de typegoedkeuring en de ongecompliceerde montage. Sinds 2006 produceren wij complete stuurkolommen met geïntegreerde elektrische ondersteuning. Alle kolommen worden op maat gemaakt voor elk type auto en we hebben meer dan 200 verschillende types op voorraad. Voor meer informatie over onze producten (stuurbekrachtigingssystemen en replica-stuurwielen) of om een bestelling te plaatsen, bezoekt u onze website www.ezpowersteering.com of stuurt u een e-mail naar info@ezpowersteering.nl. Voor vragen van technische aard kunt u contact opnemen met workshop@ezpowersteering.nl.

Versie C1.1

Datum 24-01-2022

Deze handleiding moet zorgvuldig worden gelezen om fouten te voorkomen. Controleer of alle onderdelen van de set aanwezig zijn. Dit kan gedaan worden aan de hand van de foto in deze handleiding. Vergelijk voor de montage de EZ ELECTRIC POWER STEERING kolom met de originele kolom. Controleer of de afmetingen hetzelfde zijn. Monteer ook het stuurwiel aan de kolom.

Als u niet over de vaardigheden of het gereedschap beschikt om de installatie uit te voeren, laat het dan door een vakman doen. EZ ELECTRIC POWER STEERING kan niet aansprakelijk worden gesteld voor onjuiste installatie of zelf toegebrachte schade.

De handleidingen zijn over het algemeen gebaseerd op een voertuig met linkse besturing. In de meeste gevallen is de rechts gestuurde versie het spiegelbeeld van de installatie van een voertuig met links stuur.

Als u denkt dat er wijzigingen nodig zijn in deze handleiding, ontvangen wij graag uw foto's en opmerkingen. Met uw feedback kunnen wij onze handleidingen verbeteren!

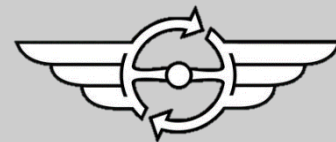

OVERZICHT VAN DE KIT

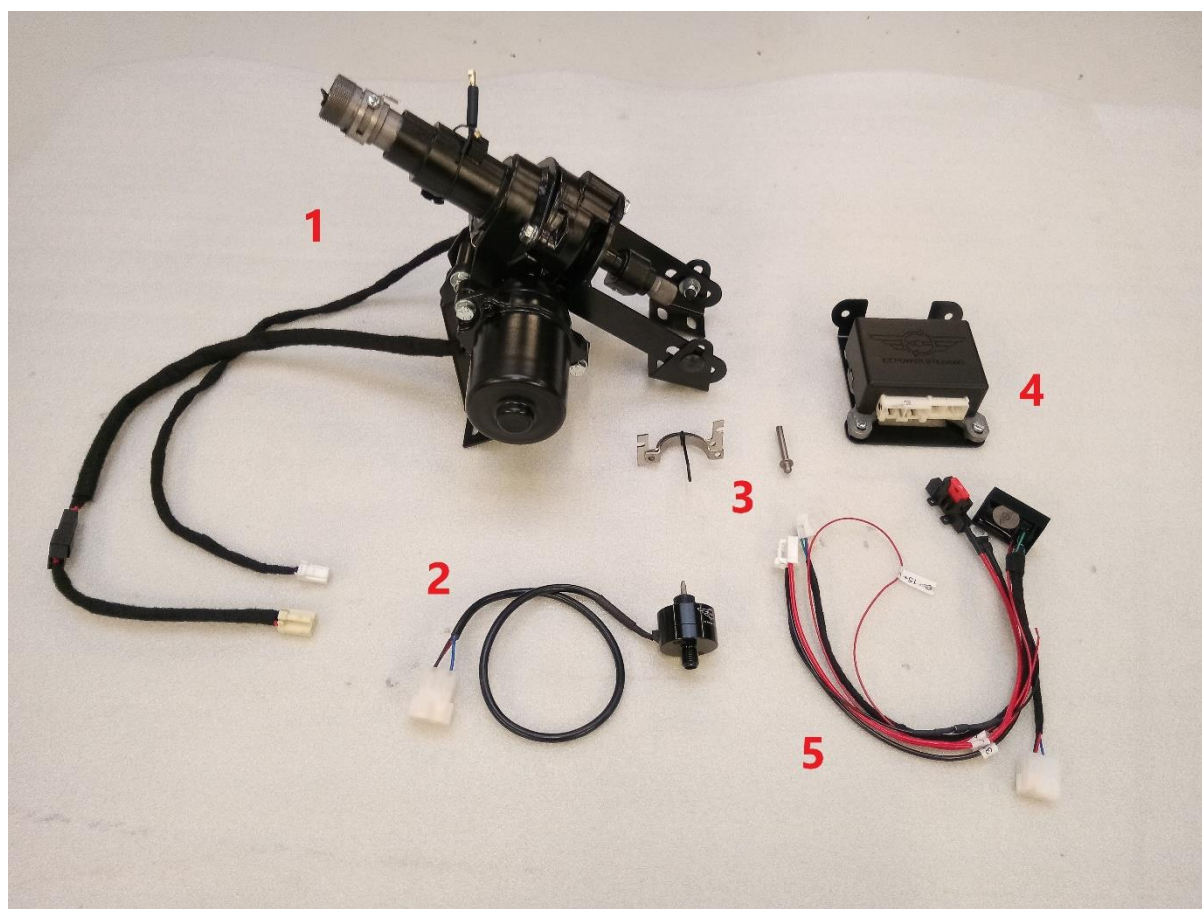

1. EZ-unit
2. Snelheidssensor
3. Beugel voor RAW schakelaar + claxon stift (alleen series 1)
4. ECU
5. EZ-kabelboom

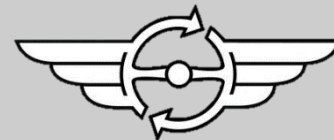

ALGEMENE INFORMATIE

Zorg er bij de montage van de EZ Electric Power Steering unit (EZ-unit) kolom voor dat alles nauwkeurig is uitgelijnd, dus geen oscillerende assen of assen die met te veel spanning zijn gemonteerd. Beide zaken kunnen het zelfcentrerende effect van de stuurinrichting verslechteren.

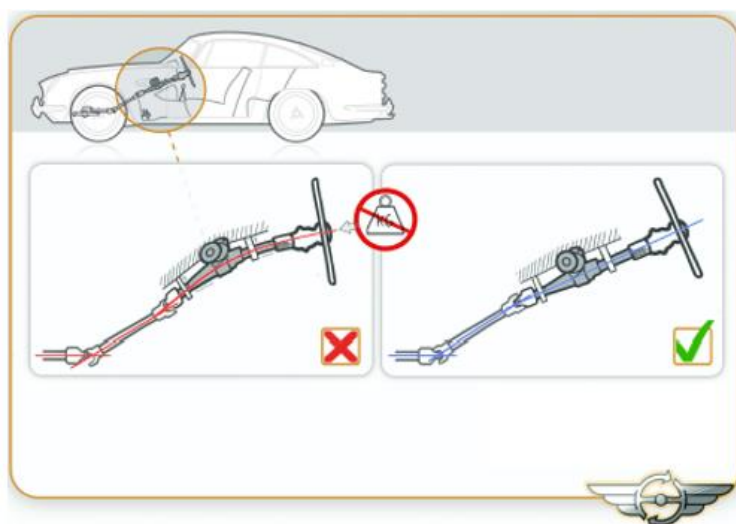

Het is zeer belangrijk dat de ingaande as **NOOIT** met een hamer wordt geslagen of onder een belasting (radiaal/axiaal) wordt gezet tijdens de montage, dit zal de instellingen van de torsiesensor veranderen en het sturen naar één kant zwaarder maken, of de eenheid zal helemaal niet werken!

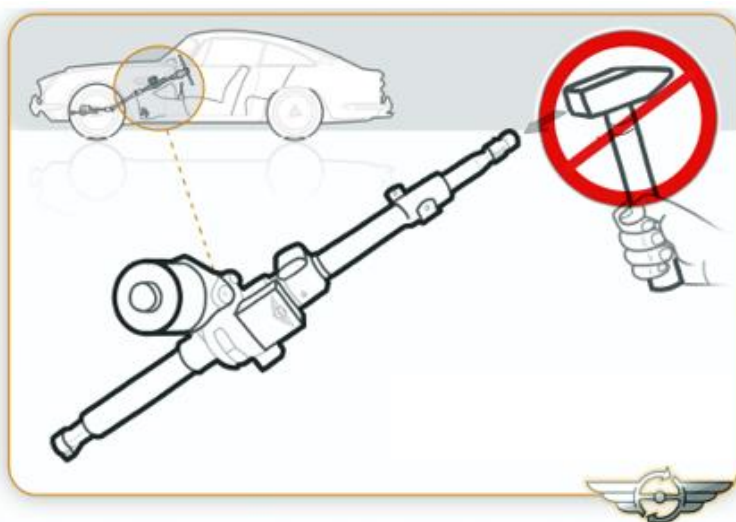

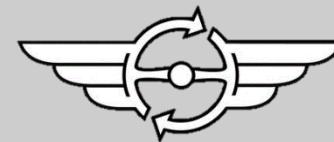

Controleer lengte, diameter en splines

Vergelijk de EZ stuurbekrachtigingskolom (EZ-unit) met de originele stuurkolom alvorens deze te monteren. Controleer of de splines aan de boven- en onderkant, de diameter van de stuurbuis en de lengte van de kolom allemaal gelijk zijn aan de originele stuurkolom. Bij twijfel kunt u het originele stuurwiel gebruiken om te controleren of de bovenste splines passen.

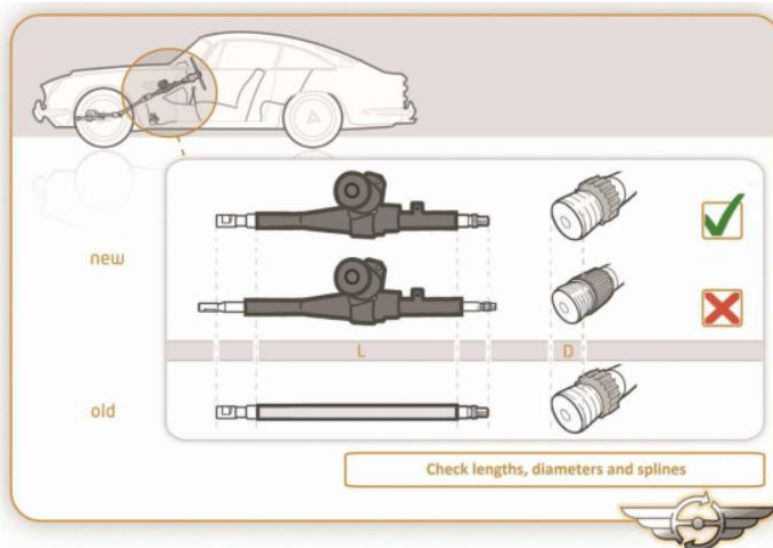

In de auto-industrie is het gebruikelijk om kleine toleranties te hebben in de spline verbindingen. In zeer uitzonderlijke gevallen kan het aansluiten van een nieuwe as van de EZ-unit in de originele (oude) kruiskoppeling een strakke passing veroorzaken. Dit is soms relatief eenvoudig op te lossen door ongeveer slechts 0,2mm (0,007 inch) af te schuren in het binnenste gedeelte van de kruiskoppeling en zo ook de spline op de uitgaande as op de EZ-unit.



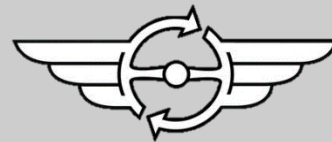

INSTALLATIE

Stap 1.

Controleer voor de installatie eerst het volgende:

- De bandenspanning en maak een testrit met de auto.
- Het stuurwiel terugkomt in de rechte stand.
- De besturing en instrumenten geen gebreken vertonen.

Als alle bovenstaande punten in orde zijn, gaat u verder met de conversie.

Stap 2.

Zoek een via het contact geschakelde voeding. Deze is noodzakelijk voor het inschakelen van de EZ powersteering unit. Maak hierna de massakabel van de accu los.



Stap 3.

Verwijder de vergrendelingschroef, de drukknop van de claxon en het stuurwiel.

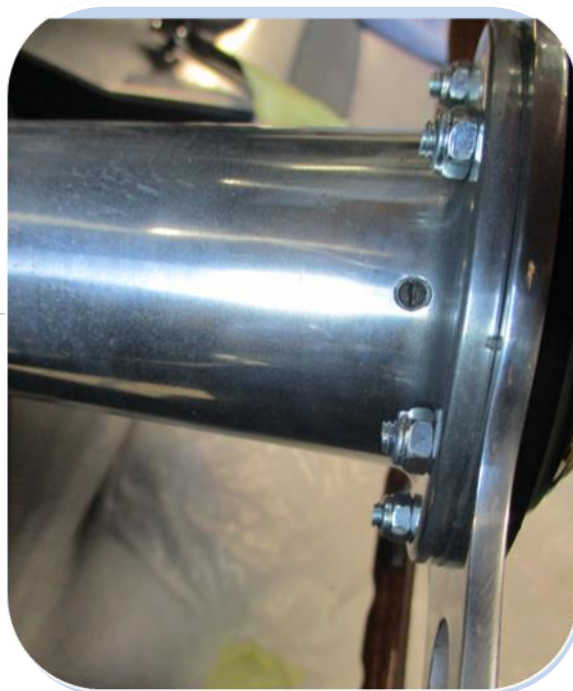

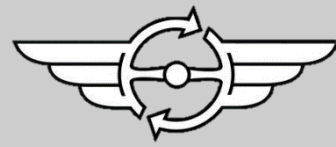

Stap 4.

Verwijder beide conische ringen van de originele stuuras.



Stap 5.

Verwijder de richtingaanwijzerschakelaar uit de originele stuurkolom.

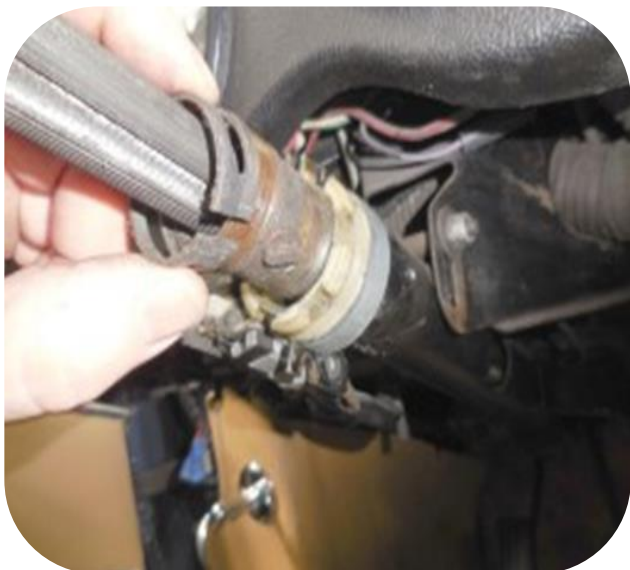
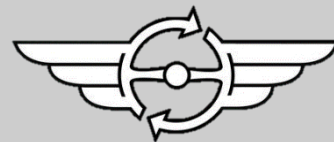

Stap 6.

Verwijder de bout van de richtingaanwijzer reset. De reset zelf kan daarna worden verwijderd.

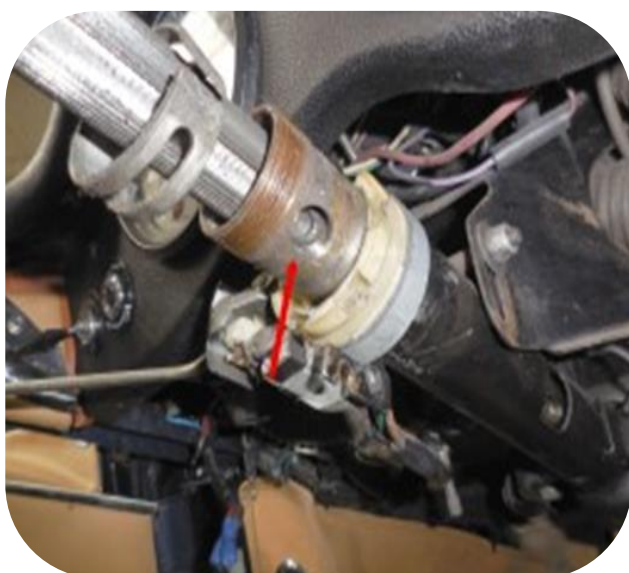

Stap 7.

Verwijder de borgbout van de stuuras. De stuuras zelf kan daarna worden verwijderd.

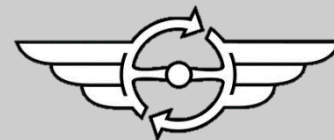

Stap 8.

Noteer de afstand tussen de originele stuuras en het dashboard



Stap 9.

Verwijder de bout uit de kruiskoppeling onder het dashboard.

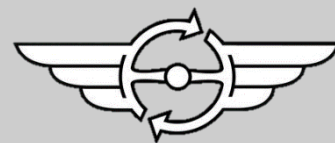

Stap 10.

Verwijder de bovenste bout van de originele stuurkolom.



Stap 11.

Verwijder de onderste montagebouten van de originele stuurkolom.

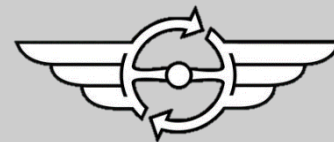

Stap 12.

De originele stuurkolom kan uit het voertuig worden verwijderd.



Stap 13.

Monteer de bovenste EZ beugel op beide originele bevestigingspunten.

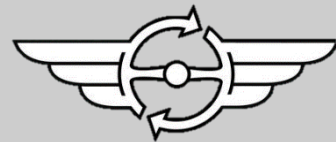

Stap 14.

Installeer de snelheidssensor achter de snelheidsmeter. De snelheidskabel kan op de sensor worden bevestigd.



Stap 15.

Installeer de bovenste EZ steun op beide originele bevestigingspunten.

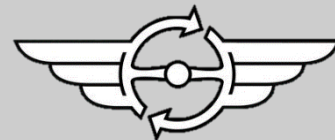

Stap 16.

Monteer de kruiskoppeling op de EZ unit en monteer de EZ-unit in de auto.



Stap 17.

Controleer de afstand tussen het dashboard en de stuuras (zie stap 8) en stel deze zo nodig bij.

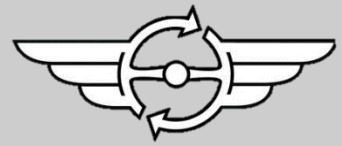

Stap 18.

Zodra de EZ unit in de juiste positie staat, draait u alle bouten van:

- De beugel
- Bovenste beugel
- Onderste beugel
- Kruiskoppeling



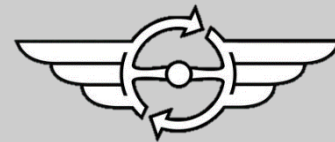

Stap 19.

Monteer de ECU op de middenconsole.

Indien montage op de middenconsole niet mogelijk is, is een alternatief de montage van de ECU in de onderste hoeken van de A-stijlen.



Stap 20.

Monteer de richtingaanwijzerbeugel.



Stap 21.

Installeer de richtingaanwijzerschakelaar.

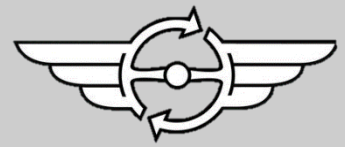

Stap 22.

Monteer de borgschroef terug, nog niet volledig vastdraaien.



Stap 23.

Stel de beugel van de richtingaanwijzerschakelaar af. Draai de borgschroef nu volledig vast. Controleer de functie.



Stap 24.

Monteer de afdekking van de richtingaanwijzerschakelaar.



Stap25. (alleen serie 1)

Installeer de contactpen voor de claxonknop. De elektrische draad kan worden aangesloten met de kleine zeskantschroef. De originele (plastic) houder en veer kunnen weer op de nieuwe pen worden gemonteerd. Installeer deze complete montage op de EZ unit.

Stap 25 - Aanvullende informatie

Serie 1,5 - Installeer extra beugel voor het contactslot. Inbouw van de claxon is afhankelijk of de auto is gebaseerd op serie 1 of serie 2.

Serie 2 - Installeer het contact-/stuurslot. Geen beugel nodig. De claxon zit op de richtingaanwijzerschakelaar.

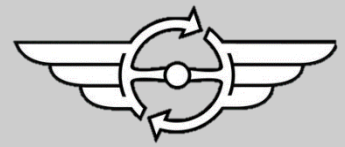

Stap 26.

Verbind de EZ kabelboom met de ECU:

Verbind de dikke rode draad (30+) met de zekeringhouder, rechtstreeks met de accu plus (12V)

Sluit de dunne rode kabel (15+) aan op een over het contact geschakelde plus..
Zie stap 2.

Sluit de zwarte massadraden (31) aan op een geschikt massapunt op de carrosserie.

Verbind de snelheidssensor met de EZ kabelboom, let op dat de draadkleuren in de stekker corresponderen (geel/groen, blauw, bruin.).



Stap 27.

Installeer beide conische ringen op de EZ unit.



Stap 28.

Monteer het stuurwiel.

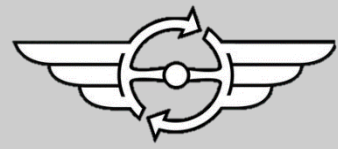

Stap 29.

Sluit de eerder losgemaakte massa kabel van de accu aan. Na het inschakelen van het contact is een klik te horen vanuit de ECU, het systeem is nu operationeel, controleer dit door stuurbewegingen te maken. Na het uitschakelen van het contact is na ongeveer 3 seconden weer een klik te horen. Het systeem is nu uitgeschakeld.

Stap 30.

Maak een proefrit en controleer alle systemen nogmaals.